

LINEA

SOLLEVAMENTO

ACQUA

WATER

LINE



mitsuky.com.vn



VASI ED AUTOCLAVI
A MEMBRANA INTERCAMBIABILE

HYDROPNEUMATIC MEMBRANE TANKS

 **VAREM**[®] S.p.a.

Vasi idrici e autoclavi a membrana Membrane water tanks and autoclaves

L'autoclave a membrana è un componente necessario al duraturo e regolare funzionamento degli impianti di distribuzione dell'acqua potabile. La sua funzione consiste nella regolarizzazione della pressione con cui l'acqua proveniente dall'acquedotto perviene alle utenze. Lavora in complementarietà con la pompa di sollevamento acqua assorbendo gli sbalzi di pressione e accumulando la pressione in eccesso per ottimizzare gli avviamenti della pompa. Le autoclavi Varem sono adatte a tutti gli impianti idrici: industriali, civili e per l'agricoltura.

Le autoclavi Varem sono dotate di una membrana a palloncino con attacco diretto alla flangia, in modo che l'acqua non venga in contatto con le pareti metalliche del vaso. L'inserimento della membrana in produzione avviene solo a verniciatura avvenuta, in tal modo la membrana non subisce ulteriore cottura nei forni. Le membrane a palloncino Varem per autoclavi sono sottoposte a controlli di natura chimica (potabilità) e meccanica (elasticità, resistenza, allungamento a rottura) soggetti alle correnti normative. Varem produce al proprio interno queste membrane grazie a un esclusivo sapere tecnico e in molti casi realizza anche la miscela in gomma, in modo da mantenere sotto il proprio controllo fino nel dettaglio la componente più importante dei propri serbatoi.

The membrane water tank is a necessary element for a long lasting and regularly working potable water distribution system. Its function is to increase the pressure with which the aqueduct water reaches the end-user. The water tank moderates the changes of pressure gathering the exceeded pressure to optimize the work of the pump. Varem water tanks are suited for all types of water systems: industrial, home, and agricultural. Varem membranes are balloon-shaped and are directly attached to the flange, avoiding any contact between water and the metal surfaces of the tank. Furthermore, the introduction of the membrane after tank painting preserves its elasticity, impermeability and non-toxicity. Varem not only produces its metal tanks, but also the rubber membranes, thanks to an exclusive know-how, and for most ranges produces the rubber compound too, so maintains under its control the most important component of the pressure tanks.

Settori di impiego Applications



Impianti di sollevamento acqua
Water booster systems



Impianti di irrigazione
Irrigation systems



Impianti di distribuzione acqua
Residential and commercial well water



Impianti antincendio
Fire-fighting systems

Dati tecnici dei vasi Varem
 Technical data of Varem tanks

WARRANTY

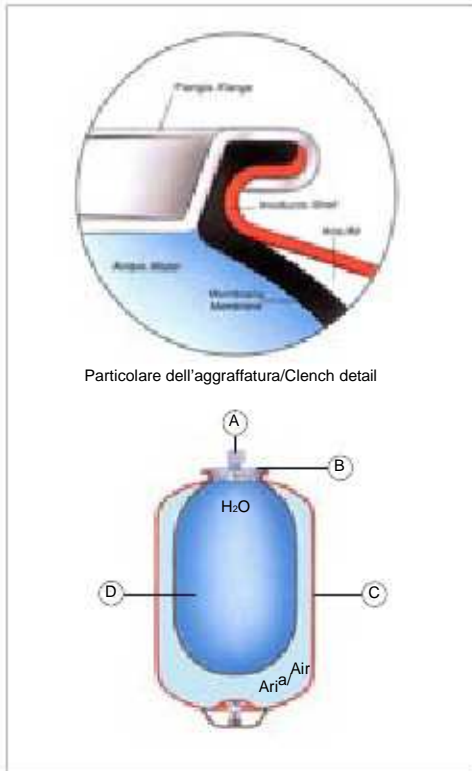

Particolare dell'aggraffatura/Clench detail

- A Raccordo / System connection
- B Flangia / Flange
- C Calotte / Shell
- D Membrana / Membrane
- E Valvola di precarica / Precharge valve

- F Raccordo 1/2" / Top support fitting
- G Piastra porta elettropompa o piastra pannello elettrico / Pump bearing plate
- I Piedini d'appoggio / Legs

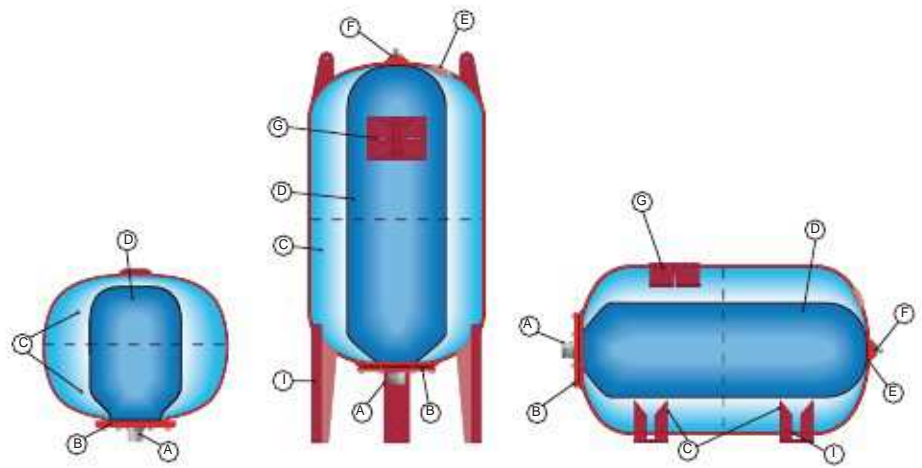

Fondi e fasciame:
 acciaio al carbonio, stampati a freddo.

Shell:
 deep drawn steel.

Temperature di esercizio:
 -10°+99°C.

Working temperatures:
 -10°+99°C.

Pressione di prova:
 1,5 volte la pressione max di esercizio.

Test pressure:
 1,5 times the max. Working pressure.

Verniciatura:
 polvere epossidica.

Painting:
 epoxy powder coated.

Caratteristiche dei vasi Varem
 Varem tank's features

CALOTTE

Spessore:
 Varem utilizza per la realizzazione di tutti i suoi vasi spessori della lamiera molto grossi adatti a resistere alle sollecitazioni più gravose.
 Vantaggi dell'utilizzo di grossi spessori:
 • Maggiore resistenza a fatica del vaso
 • Maggiore durata della vita del vaso
 • Maggiore resistenza alla corrosione passante
 • Maggior resistenza alla pressione interna
 • Maggiore resistenza ad eventuali urti e a sollecitazioni esterne

SHELLS

Thickness:
 Varem uses extra thick sheet metal, capable of withstanding extremely high stress levels, to manufacture all its vessels.
 Advantages of using extra thick sheet metal:
 • Higher fatigue strength of the vessel
 • Longer lifespan of the vessel
 • Greater resistance to corrosion perforation
 • Greater resistance to internal pressure
 greater resistance to possible knocks and to external stresses



MEMBRANA

VAREM produce al proprio interno le mescole delle membrane partendo direttamente dalla materia prima. Questo permette di realizzare mescole di alta qualità, realizzate pensando alle condizioni d'impiego a cui saranno sottoposti i vasi in cui saranno inserite. Varem esegue al proprio interno lo stampaggio delle membrane, provvede allo stoccaggio delle stesse in ambiente controllato, dove temperatura, umidità e luce solare vengono contenuti entro valori prestabiliti per preservare le buone qualità dei semilavorati. L'accurata progettazione delle forme e gli elevati spessori con cui vengono realizzate le membrane permettono di conferire a questo componente una perfetta distribuzione delle sollecitazioni e conferire alla gomma omogenei allungamenti atti a conferire alla membrana l'assenza di zone maggiormente sollecitate, fonte di possibili rotture. Queste caratteristiche permettono di ottenere delle membrane aventi una elevata longevità.

Ogni membrana viene infine verificata e controllata da nostri esperti operatori che la verificano e ne testano la completa assenza di difetti e provvedendo a rimuovere le parti che devono essere rifilate. Solo dopo attenti controlli le membrane ricevono il benessere per poter poi essere utilizzate all'interno dei nostri vasi.

Varem adotta due tipologie di membrane:

Membrane a DIAFRAMMA:

Membrane a PALLONCINO:

- La membrana racchiude un'area all'interno del vaso contenendo tutto il liquido che vi entra
- Vantaggi:
 - Nessun contagio del liquido
 - Eliminazione della corrosione
 - Maggiore durata nel tempo

Varem S.p.A. utilizza per tutte le sue linee di prodotti le membrane a palloncino che offre maggiori garanzie di durata e di inalterabilità della proprietà chimico fisiche dei liquidi che riempiono il vaso.

FLANGIA

La flangia ha il compito di fornire una superficie d'ancoraggio per la membrana e per la controflangia e permette quindi il collegamento del tronchetto con il vaso. La caratteristica più importante della flangia è la rigidità poiché minori sono le sue deformazioni migliore risulta l'aderenza della membrana e di conseguenza la tenuta del vaso.

VAREM utilizza lamiere di forte spessore per l'esecuzione delle sue flange che consentono di eseguire la filettatura direttamente su questo componente. Per il collegamento tra flangia e controflangia inoltre, VAREM utilizza almeno 6 viti di opportuna sezione garantendo in questo modo una distribuzione degli sforzi costante sull'intera area della flangia.

CONTROFLANGIA

La controflangia è l'elemento che preme la membrana contro la flangia garantendone l'adesione. La buona adesione della membrana alla flangia e alla controflangia garantisce la tenuta del vaso. Anche per la controflangia risulta molto importante la rigidità poiché piccole deformazioni della controflangia permetterebbero uscita di liquido. Per garantire la tenuta stagna del vaso VAREM si è impegnata a sviluppare una controflangia che includesse il tronchetto. Una successiva giunzione, eseguita mediante saldatura potrebbe portare a delle microperdite con conseguenti perdite di pressione e di liquido. Per ottenere le proprie controflange VAREM utilizza lamiera di elevato spessore e la rigidità viene ulteriormente innalzata per effetto delle nervature che vengono impresse alla lamiera stessa.

MEMBRANE

Varem produces in-house the rubber compound for the membranes, so Varem can perform high quality receipts specially designed for the conditions of use of the tanks. The company moulds the membranes in-house and stores them in controlled areas to protect them against temperature, humidity and sunlight.

The designed shapes and very thick membranes allow a perfect distribution of stresses and a correct elongation, so the membrane has no area subject to greater stress. These properties grant a long shelf life to the expansion tank.

Our operators make a visual check on the membranes. After the control, the membranes receive the approval for use inside the expansion tank.

Each membrane is checked and tested by our skilled operators, to ensure they are totally free of defects, and to remove parts that require to be trimmed. Only after careful control do the membranes receive approval for use inside our vessels.

Varem uses two types of membrane:

DIAPHRAGM membranes:

BALLOON membranes:

- The membrane encloses an area inside the vessel containing all the liquid entering it

Advantages:

- no contamination of the liquid
- elimination of corrosion increased lifespan

Varem S.p.A. uses balloon membranes for all its product lines, as they ensure increased lifespan and do not alter the chemicophysical properties of liquids contained in the vessel.



FLANGE

The purpose of the flange is to provide a fastening surface for the membrane and for the counter flange and thus allow the connector to be attached to the vessel. The most important feature of the flange is its stiffness, as the fewer deformations it has, the better adhesion of the membrane will be, thus improving vessel tightness.

VAREM uses extra thick sheet metal to manufacture its flanges, which allows the thread to be produced directly on the component. Moreover, VAREM uses at least 6 screws with a suitable cross section to connect flange and counter flange, thereby guaranteeing even distribution of loads over the entire flange area.

COUNTER FLANGE

The counter flange is the element that presses the membrane against the flange to ensure adhesion. Good adhesion of the membrane to the flange and to the counter flange ensures vessel tightness. Stiffness of the counter flange is also an extremely important factor, as small deformations of the counter flange would allow leakages of liquid. To ensure vessel tightness, VAREM has undertaken to develop a counter flange that includes the connector. Subsequent joining through welding could lead to microscopic leaks. VAREM uses extra thick sheet metal to manufacture its counter flanges and stiffness is further increased by ribs stamped in the sheet metal.



Vantaggi dell'autoclave a membrana Varem in un impianto idrico Advantages of the Varem replaceable Membrane water tank

- L'acqua viene in contatto unicamente con la membrana e flangia.
- Eliminazione di possibili corrosioni.
- La membrana è facilmente sostituibile.
- La membrana - butile o EPDM - è idonea per acqua potabile.
- Massima longevità della membrana che non può né piegarsi né strofinarsi contro la parete metallica.
- La capacità utile dell'autoclave a membrana e diaframma è molto più elevata dei serbatoi a membrana e diaframma o senza membrana.
- Minor costo e minore ingombro dell'installazione.
- Eliminazione dei rischi di inquinamento dell'acqua potabile.
- Eliminazione del compressore dell'aria.
- Rapidità di montaggio.
- Manutenzione pressoché nulla.
- Possibilità di montare la pompa e gli accessori direttamente sull'autoclave, per i modelli orizzontali.

- The water only comes into contact with the membrane, therefore eliminating the possibility of corrosion.
- The membrane is easy to replace.
- The membrane - made of butyl or EPDM rubber - is suitable for drinking water.
- The draw down volume of the membrane tank is much greater than that of a normal tank without a membrane.
- Lower cost and more compact installation.
- Eliminates the risks of polluting drinking water.
- Eliminates the requirement for an air feeder.
- Economic and rapid assembly.
- Low maintenance.
- The membrane, which does not rub against the wall, will have a longer life.
- A pump and accessories can be fitted directly to the tankon horizontal models.

Scelta di un vaso a membrana in funzione di accumulo "riserva d'acqua" Choosing a membrane tank in relation to the draw down volume

- Determinare i seguenti elementi:
- Pressione assoluta minima di taratura del pressostato: $p_2 = 2$ bar;
 - Pressione assoluta massima di taratura del pressostato: $p_1 = 4$ bar;
 - Portata max. dell'impianto in litri/minuto dell'impianto: $A_{MAX} = 170$ l/min;
 - Potenza dell'elettropompa: $P = 4$ kW.

- Set the following variables:
- Absolute minimum pressure of the pressure switch: $P_2 = 2$ bar;
 - Absolute maximum pressure of the pressure switch: $P_1 = 4$ bar;
 - Maximum flow of the system in liters/min: $A_{MAX} = 170$ liters /min;
 - Pump power: $P = 4$ kW.

Calcolo pratico
 Il vaso viene dimensionato per ridurre il numero di avviamenti orari della pompa. L'esperienza consiglia di dimensionare il vaso in modo che contenga una riserva d'acqua, in litro, pari all'assorbimento massimo presumibile (in litri/minuto) rettificati in funzione della potenza della pompa kW e della pompa ($A_{MAX} \cdot K$). La tabella seguente riporta i coefficienti K corrispondenti alle diverse potenze delle pompe:

Calculation
 To avoid frequent pump start-ups, the amount of water that a tank should hold corresponds to the maximum flow, expressed in liters/min, modified by the power of the pump ($A_{MAX} \cdot K$). In the following table the «k» coefficient corresponds to different pump powers.

Nell'esempio:
 Riserva utile dell'autoclave: $R = 170 \cdot 0.50 = 85$ litri

In this example:
 draw down of the tank: $R = 170 \times 0.5$

P (kW)	1	2	3	4	5	6	8	10
K	0.25	0.33	0.42	0.50	0.58	0.66	0.83	1.00

Per ottenere la capacità totale del serbatoio da installare, si ricerca nella tabella sottostante, alla colonna corrispondente alle pressioni di funzionamento del pressostato (nell'esempio, 2 e 4 bar), la riserva utile di acqua immediatamente superiore a quella calcolata (90 l, per l'esempio dato). Quindi, nella colonna di sinistra si legge la capacità totale del serbatoio da installare: 200 l.

To obtain the correct tank capacity, see the table below. In the corresponding columns find the working pressures of the pressures witch (for this example, 2 and 4 bars), the draw down volume immediately above the one calculated (90 liters). Then read the required tank volume in the left hand column: 200 liters.

Esempi di installazione Typical installations

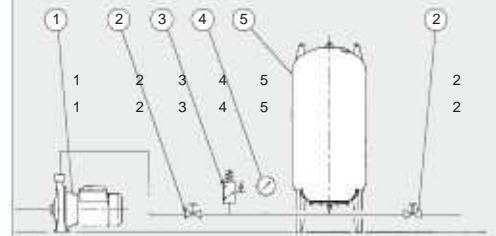

- 1 Pompa / Pump
- 2 Valvola / Check valve
- 3 Pressostato / Pressure switch
- 4 Manometro / Pressure gauge
- 5 Autoclave / Pre-charged tank

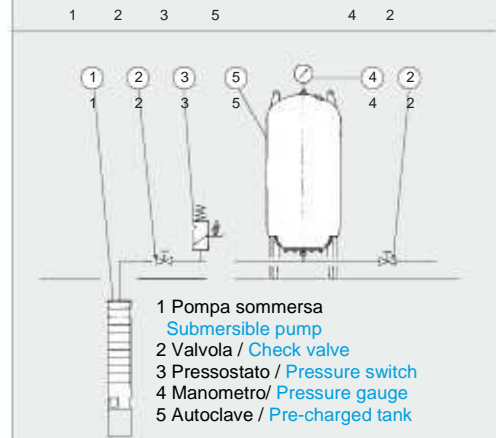

- 1 Pompa sommersa / Submersible pump
- 2 Valvola / Check valve
- 3 Pressostato / Pressure switch
- 4 Manometro / Pressure gauge
- 5 Autoclave / Pre-charged tank

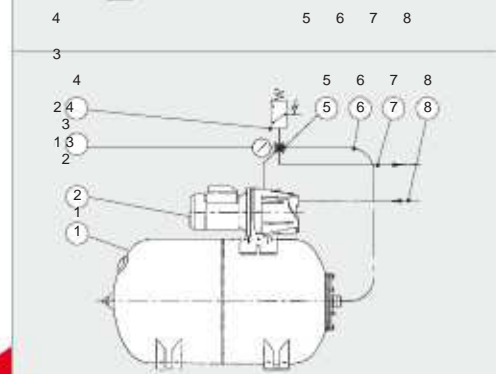

- 1 Autoclave / Pre-charged tank
- 2 Pompa / Pump
- 3 Manometro / Pressure gauge
- 4 Pressostato / Pressure switch
- 5 Raccordo a 5 vie / 5-way connector
- 6 Tubo flessibile / Hose
- 7 Tubo in mandata / To system
- 8 Tubo in aspirazione / Suction pipe

N.B. L'installatore o l'utente dell'impianto è tenuto a presentare all'ISPESL competente per territorio d'installazione la denuncia dell'impianto per le verifiche ed omologazioni sul luogo dell'impianto.

Volume utile dell'autoclave in funzione delle pressioni dell'impianto (l.)
Draw down volume of the tank in relation to the pressures of the system (l.)

Vol. vaso (i.) Tank Vol. (l)	Pressione assoluta di precarica del serbatoio (bar) / Tank precharge pressure (bar)													7,8	7,8	
	1,8	1,8	1,8	2,2	2,2	2,2	2,2	2,2	2,2	2,2	2,2	2,2	2,2			2,2
	Pressione assoluta minima di taratura del pressostato (avviamento della pompa) (bar)													8	8	
	2	2	2	2	2	2	2	2	2	2	2	2	2			2
	Pressione assoluta max. di taratura del pressostato (disinserimento della pompa) (bar)													11	17	
	3	3,5	3,5	3,5	3,5	3,5	3,5	3,5	3,5	3,5	3,5	3,5	3,5			3,5
5	1,5	1,9	2,3	1,3	1,7	1,2	1,6	1,9	1,0	1,4	1,7	1,0				
8	2,4	3,1	3,6	2,1	2,8	1,9	2,5	3,0	1,7	2,3	2,7	1,5				
16	4,8	6,2	7,2	4,2	5,5	3,7	5,0	6,0	3,4	4,5	5,5	3,0				
19	5,7	7,3	8,6	5,0	6,6	4,4	5,9	7,1	4,0	5,4	6,5	3,6				
20	6,0	7,7	9,0	5,3	6,9	4,7	6,2	7,5	4,2	5,7	6,9	3,8				
24	7,2	9,3	10,8	6,3	8,3	5,6	7,5	9,0	5,0	6,8	8,2	4,6				
35	10,5	13,5	15,8	9,2	12,1	8,2	10,9	13,1	7,3	9,9	12,0	6,7				
40	12,0	15,4	18,0	10,5	13,8	9,3	12,4	14,9	8,4	1,3	13,7	7,6				
50	15,0	19,3	22,5	13,1	17,3	11,7	15,6	18,7	10,5	14,1	17,1	9,5				
60	18,0	23,1	27,0	15,8	20,7	14,0	18,7	22,4	12,6	17,0	20,6	1,4				
80	24,0	30,9	36,0	21,0	27,6	18,7	24,9	29,9	16,8	22,6	27,4	15,2				
100	30,0	38,6	45,0	26,3	34,5	23,3	31,1	37,3	21,0	28,3	34,3	19,0				
200	60,0	77,1	90,0	52,6	69,0	46,7	62,2	74,7	41,9	56,6	68,6	38,0				
300	90,0	115,7	135,0	78,9	103,5	70,0	93,3	112,0	62,9	84,9	102,9	57,0				
500	150,0	192,9	225,0	131,4	172,5	116,7	155,6	186,7	104,8	141,4	171,4	95,0	26,6	51,6		
750	225,0	289,3	337,5	197,1	258,8	175,0	233,3	280,0	157,1	212,1	257,1	142,5	79,8	154,9		
1000	300,0	385,7	450,0	262,9	345,0	233,3	311,1	373,3	209,5	282,9	342,9	190,0	133,0	258,1		
													199,4	387,1		
													265,9	516,2		

La tabella è ricavata dalla formula che lega volume utile, volume totale e riserva utile richiesta. Nell'ipotesi di compressione del gas (aria) isoterma alla temperatura ambiente (assunzione attendibile, considerando la lentezza del processo e l'assenza di isolamento delle pareti del vaso), considerando:
 P_1 = pressione ambiente;
 P_r = pressione assoluta di precarica ($P_r - 0.2$ bar);
 V_t = volume totale (o nominale);
 V_2 = volume dell'aria alla pressione P_r ;
 V_1 = volume dell'aria alla pressione P_1 ,
 si ha che:

The chart is given by the formula that combine draw down volume, total volume and draw down of the tank. In case of isothermic gas (air) compression at local temperature (probable assumption, considering the slowness of the process and the absence of isolating walls of the tank), with:
 P_1 = ambient pressure;
 P_r = being tank precharge pressure ($=P_r - 0.2$ bar);
 V_t = total volume;
 V_2 = air volume at P_r pressure;
 V_1 = air volume at P_1 pressure,
 we have:

$$P \cdot V = \text{constant} \rightarrow \begin{cases} P_r \cdot V_t = P_2 \cdot V_2 \\ P_r \cdot V_t = P_1 \cdot V_1 \end{cases}$$

la riserva utile di acqua (R) è data dalla differenza tra V_2 e V_1

the drawn down of the tank is the difference between V_2 e V_1

$$R = V_2 - V_1 = P_r \times V_t \left(\frac{P_1}{P_2} - 1 \right) = P_r \times V_t \times P_1 \left(\frac{P_2}{P_1} - 1 \right) \rightarrow V_t = \frac{R \cdot P_1 \times P_2}{P_r \cdot (P_1 - P_2)}$$

Il Marchio CE The CE Marking



W A R R A N T Y

Il marchio CE per i recipienti a pressione nasce con la direttiva comunitaria 97/23/CE P.E.D.

The CE marking for pressurized vessels was adopted with the directive 97/23/EC P.E.D.

Dal 29/11/99 l'osservanza della PED è facoltativa per diventare poi obbligatoria dal 29/05/2002

From 29/11/99 compliance with the PED was voluntary, becoming obligatory as from 29/05/2002.

La PED suddivide i recipienti a pressione in categorie a seconda del fluido contenuto ed in base al prodotto volume (V) per pressione (PS).

The PED divides pressurized vessels into categories according to the fluid contained and on the basis of the product of volume (V) and pressure (PS).

• Se il prodotto PS x V è inferiore od uguale a 50 il fabbricante si rende garante della qualità di costruzione e risponde in proprio per eventuali danni e NON VIENE POSTO IL MARCHIO CE.

• If the product of PS x V is less than or equal to 50 the manufacturer ensures the quality of the construction and is solely responsible for any damages and THE CE MARKING IS NOT AFFIXED.

Ricadono in questa situazione molti dei prodotti VAREM di piccola dimensione, ad esempio:

EXTRAVAREM LR 5 LT:PS = 5 bar V = 5lt > PS x V = 25
 EXTRAVAREM LR 8 LT:PS = 5 bar V = 8lt > PS x V = 40
 FLATVAREM 5 LT:PS = 4bar V = 5lt > PS x V = 20
 INTERVAREM 5 LT:PS = 8bar V = 5lt > PS x V = 40

Many smaller VAREM products are included in this category, such as:

EXTRAVAREM LR 5 LT:PS = 5 bar V = 5l > PS x V = 25
 EXTRAVAREM LR 8 LT:PS = 5 bar V = 8l > PS x V = 40
 FLATVAREM 5 LT:PS = 4barV = 5l > PS x V = 20
 INTERVAREM 5 LT:PS = 8barV = 5l > PS x V = 40

• CAT. I Ricadono in questa categoria i recipienti per cui il prodotto PS x V è maggiore di 50 ma minore o uguale a 200. Per questi recipienti il fabbricante garantisce la qualità di progettazione, costruzione e verifica finale e PUÒ PORRE IL MARCHIO CE.

• CAT. I This category includes vessels in which the product of PS x V is greater than 50 but less than or equal to 200. The manufacturer ensures the quality of design, manufacture and final inspection of these vessels and MAY AFFIX THE CE MARKING.

Ricadono in questa categoria molti prodotti VAREM come ad esempio:

INTERVAREM 19 LT:PS = 8 bar V = 19lt > PS x V = 152
 INTERVAREM 20 LT:PS = 10 bar V = 20lt > PS x V = 200
 STARVAREM LR 35 LT:PS = 5 bar V = 35lt > PS x V = 175
 EXTRAVAREM LR 40 LT: PS = 5 bar V = 40lt > PS x V = 200

Many VAREM products are included in this category, such as:

INTERVAREM 19 LT:PS = 8 bar V = 19l > PS x V = 152
 INTERVAREM 20 LT:PS = 10 bar V = 20l > PS x V = 200
 STARVAREM LR 35 LT:PS = 5 bar V = 35l > PS x V = 175
 EXTRAVAREM LR 40 LT: PS = 5 bar V = 40l > PS x V = 200

• CAT. II Ricadono in questa categoria i recipienti per cui il prodotto PS x V è maggiore di 200 ma minore o uguale a 1000. Per questi recipienti il fabbricante garantisce la qualità di progettazione, costruzione e verifica finale viene però sorvegliato da un ENTE NOTIFICATO a sua scelta, che lo autorizza a PORRE IL MARCHIO CE.

• CAT. II This category includes vessels in which the product of PS x V is greater than 200 but less than or equal to 1000. For these vessels the manufacturer ensures the quality of design, manufacture and the final inspection is monitored by a NOTIFIED BODY of his choice, which authorizes him to AFFIX THE CE MARKING.

Ricadono in questa categoria molti prodotti VAREM come ad esempio:

MAXIVAREM LR 60LT:PS = 6 bar V = 60lt > PS x V = 360
 MAXIVAREM LS 100LT: PS = 10 bar V = 100lt > PS x V = 1000

Many VAREM products are included in this category, such as:

MAXIVAREM LR 60LT:PS = 6 bar V = 60l > PS x V = 360
 MAXIVAREM LS 100LT: PS = 10 bar V = 100l > PS x V = 1000

• CAT. III Ricadono in questa categoria i recipienti per cui il prodotto PS x V è maggiore di 1000 ma minore o uguale a 3000. Per questi recipienti il fabbricante garantisce la qualità di progettazione e costruzione, la verifica finale viene però sorvegliato da un ENTE NOTIFICATO a sua scelta, che lo autorizza a PORRE IL MARCHIO CE.

• CAT. III This category includes vessels in which the product of PS x V is greater than 1000 but less than or equal to 3000. For these vessels the manufacturer ensures the quality of design and manufacture; however, the final inspection is monitored by a NOTIFIED BODY of his choice, which authorizes him to AFFIX THE CE MARKING.

Ricadono in questa categoria molti prodotti VAREM; come ad esempio:

MAXIVAREM LR 500LT: PS = 6 bar V = 500lt > PS x V = 3000
 MAXIVAREM LR 300LT: PS = 6 bar V = 300lt > PS x V = 1800
 MAXIVAREM LS 300LT: PS = 10 bar V = 300lt > PS x V = 3000

Many VAREM products are included in this category, such as:

MAXIVAREM LR 500LT: PS = 6 bar V = 500l > PS x V = 3000
 MAXIVAREM LR 300LT: PS = 6 bar V = 300l > PS x V = 1800
 MAXIVAREM LS 300LT: PS = 10 bar V = 300l > PS x V = 3000

• CAT. IV Ricadono in questa categoria i recipienti per cui il prodotto PS x V è maggiore di 3000. Per questi recipienti il fabbricante garantisce la qualità di progettazione e costruzione, la verifica finale viene però sorvegliato da un ENTE NOTIFICATO a sua scelta, che lo autorizza a PORRE IL MARCHIO CE.

• CAT. IV This category includes vessels in which the product of PS x V is greater than 3000. For these vessels the manufacturer ensures the quality of design and manufacture; however, the final inspection is monitored by a NOTIFIED BODY of his choice, which authorizes him to AFFIX THE CE MARKING.

Ricadono in questa I prodotti VAREM di grandi dimensioni; come ad esempio:

MAXIVAREM LS 500LT: PS = 10 bar V = 500lt > PS x V = 5000
 MAXIVAREM LS 750LT: PS = 10 bar V = 750lt > PS x V = 7500
 MAXIVAREM LS 1000LT: PS = 10 bar V = 1000lt > PS x V = 10000

Many large VAREM products are included in this category, such as:

MAXIVAREM LS 500LT: PS = 10 bar V = 500l > PS x V = 5000
 MAXIVAREM LS 750LT: PS = 10 bar V = 750l > PS x V = 7500
 MAXIVAREM LS 1000LT: PS = 10 bar V = 1000l > PS x V = 10000

L'Ente di sorveglianza che deve essere notificato alla Commissione della CE sottopone il fabbricante a differenti livelli di controllo a seconda della categoria del recipiente per cui è richiesta la marchiatura CE; per le categorie elevate i controlli sono più estesi anche se sono previsti, a scelta del fabbricante, diversi modi e quindi diversi controlli per giungere allo stesso risultato.

The monitoring body, which must be notified to the CE Commission, subjects the manufacturer to different levels of control according to the category of vessel for which CE marking is requested; for high categories the tests are more extensive although the manufacturer may choose from different procedures and therefore different controls to attain the same results.

La linea sollevamento acqua VAREM si compone di: The VAREM water line consists in:

EXTRAVAREM LC-EXTRAPIÙ CE: vasi di espansione multifunzione con applicazione universale (impianti di riscaldamento, bollitori, elettropompe e anticolpo d'ariete) a membrana fissa in gomma per acqua ed uso alimentare.

MAXIVAREM LC CE: autoclavi a membrana intercambiabile con flangia inox.

IDROVAREM CE: vasi di espansione a membrana intercambiabile.

INTERVAREM CE: vasi di espansione a membrana intercambiabile in gomma per uso alimentare, per sollevamento acqua, per elettropompe.

MAXIVAREM LS ed LS CE: autoclavi a membrana intercambiabile con gomma idonea al trattamento di acqua alimentare.

PLUSVAREM: vasi idrici e autoclavi per impianti antincendio e di pressurizzazione.

ZINCVAREM CE: autoclavi zincate con membrana in gomma.

INOXVAREM CE: vasi di espansione integralmente in acciaio inox con gomma idonea al trattamento di acqua alimentare.

OSMOVAREM CE: vasi di espansione per impianti di filtrazione, ideali come serbatoi di accumulo per l'osmosi inversa. Membrana intercambiabile per uso alimentare e raccordo in acciaio inox.

I vasi idrici e le autoclavi VAREM sono adatte a tutti gli impianti idrici: industriali, civili e per l'agricoltura. Le membrane delle autoclavi VAREM hanno una conformazione a palloncino e un attacco diretto alla flangia che impedisce all'acqua il contatto diretto con le pareti metalliche del vaso. Inoltre, l'inserimento della membrana, avvenendo dopo la verniciatura del vaso, preserva le caratteristiche di elasticità, impermeabilità e atossicità proprie della membrana inserita all'interno del vaso.

EXTRAVAREM LC-EXTRAPIÙ CE: multifunction expansion tanks for universal applications (heating systems, boilers, pumps, water hammer) with fixed membranes for potable water.

MAXIVAREM LC CE: Replaceable membrane water tanks with stainless steel flange.

IDROVAREM CE: expansion tanks with replaceable membrane.

INTERVAREM CE: expansion tanks with replaceable membranes for food uses, booster sets and pumps.

MAXIVAREM LS and LS CE: replaceable membrane water tanks with membranes for potable water for booster sets.

PLUSVAREM: water tanks for high pressure and fire fighting systems.

ZINCVAREM CE: hot galvanized water tanks with replaceable membrane for potable water.

INOXVAREM CE: are completely made of stainless steel with a rubber membrane for potable water.

OSM OVARE M CE : expansion tanks for filtration systems suited for reverse osmosis. Interchangeable membrane for potable use and stainless steel connector.

VAREM water tanks are suited for all water systems: industrial, domestic and agricultural. The membranes are balloon shaped and are directly attached to the flange, therefore there is no contact between water and metal. Furthermore, the introduction of the membrane after painting preserves its elasticity, impermeability and toxicity.

Garanzia Warranty

Tutti i serbatoi verranno sostituiti o riparati gratuitamente in caso di difetto, cattivo funzionamento o perdita della pressione entro 24 mesi dalla data di costruzione. La garanzia non si applica nel caso il difetto sia imputabile ad un uso diverso cui il serbatoio è destinato, ovvero siano stati fatti superare sul serbatoio i limiti di pressione e di temperatura indicati. In nessun caso la garanzia si estende ai costi di mano d'opera per la rimozione e la reinstallazione. I serbatoi difettosi dovranno esserci restituiti franco Limena. La spedizione verrà fatta franco nostro grossista. Ci riserviamo il diritto di apportare, senza alcun avviso tutte le modifiche che a nostro giudizio rappresentino un miglioramento al prodotto. Non si risponde di eventuali errori riportati nei dati di listino. Tutte le precariche si intendono con una tolleranza di ± 0.2 bar, per i primi 6 mesi dalla data di produzione.

All tanks will be replaced or repaired free of charge in case of defects, bad operation or loss of pressure within 24 months from the date of production. The warranty does not apply if the defect is due to use of the vessel other than the ones or if the indicated max. pressure and temperature values have been exceeded. In no case the warranty will be extended to labor costs for removal and re-installation. The faulty tanks must be returned free at Limena. The shipment is free at our wholesaler's. We reserve the right to carry on, without any forewarning, all the changes that, in our judgement, represent an improvement of the product. The company is not responsible for any typographical errors. Tolerance of the precharges is plus or minus 0.2 bar of the specified value for the first 6 months from the date of production.

EXtRAVAREM LC



-10 +99 °C
 WARRANTY



Codice Item	Capacità l. Capacity l.	Press. Max Maximum Press bar	Raccordo Connector	Dimensioni Dimensions		Volume Imballo m ₃ Packaged vol. m ₃	Quantità per Paletta Q.ty in std pallet
				D	H		
R1 016 828	0,16*	15	1/2"	65	105	0,035	minimo 10 pz.
R1 002 828	2*	10	1/2"	125	240	0,050	576
R1 005 228	5*	8	3/4"	160	300	0,019	200
R1 008 228	8	8	3/4"	200	330	0,029	144
R1 012 228	12	8	3/4"	270	315	0,025	72
R1 018 228	18	8	3/4"	270	420	0,034	56
R1 025 228	25	8	3/4"	290	450	0,041	63
R1 024 228	24	8	3/4"	360	335	0,047	54
R1 040 228	40	8	3/4"	320	560	0,080	36

- Vasi di espansione a membrana palloncino fissa
 - Flangia in acciaio inox
 - Gomma per acqua uso alimentare
 - Precarica 3,5 bar
 - *Marchio CE non applicabile
 - 0,16 litri Q.tà min. di 40 pezzi e multipli.
 - 2 litri - Q.tà min. 6 pezzi
 - 5 e 8 litri. - Q.tà min. 2 pezzi e multipli.
- Fixed membrane expansion tanks
 - Stainless steel flange
 - Membrane for potable water
 - 3,5 bar precharge
 - *CE certification non applicable
 - 0,16 liter min ordered q.ty and multiples of 40 pieces
 - 2 liter min ordered q.ty and multiples of 6 pieces
 - 5 and 8 liter ordered q.ty and multiples of 2 pieces

MAXIVAREM LC



-10 +99 °C



Codice Item	Capacità l. Capacity l.	Press. Max Maximum Press bar	Raccordo Connector	Dimensioni Dimensions		Volume Imballo m ₃ Packaged vol. m ₃	Quantità per Paletta Q.ty in std pallet
				D	H		
UC 060 367	60	10	1"	380	550	0,100	25
UC 080 367	80	10	1"	450	735	0,145	20
UC 100 367	100	10	1"	451	790	0,160	15
UC 150 467	150	10	1 1/2"	550	800	0,260	12
UC 200 467	200	10	1 1/2"	550	1080	0,380	8
UC 250 467	250	10	1 1/2"	630	984	0,420	6
UC 300 467	300	10	1 1/2"	630	1177	0,500	6
UC 400 467	400	10	1 1/2"	630	1540	0,600	1

- Vasi di espansione per impianti di sollevamento acqua
 - Membrana intercambiabile
 - Gomma per acqua uso alimentare
 - Flangia in acciaio inox
 - Precarica 2 bar
- Expansion tanks for water booster systems
 - Replaceable membrane
 - Rubber for potable water
 - Stainless steel flange
 - 2 bar precharge

IDROVAREM

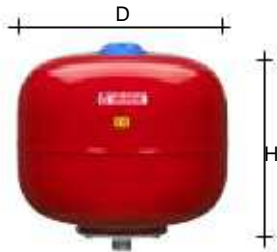
-10 +99 °C

Codice Item	Press. Max Capacità l. Maximum Press Capacity l. bar	Raccordo Connector	Dimensioni Dimensions		Volume Imballo m ₃ Packaged vol. m ₃	Quantità per Paletta Q.ty in std pallet	
			D	H			
IN LINEA / IN LINE							
S1 019 3D1	19	8	1"	270	405	0,030	63
E1 024 3D1	24	8	1"	360	335	0,050	54
ORIZZONTALI / HORIZONTAL							
				H	L		
S1 019 3D1BP	19	8	1"	270	405	0,030	63

Vasi di espansione e membrana intercambiabile in gomma EPDM per acqua uso alimentare, per sollevamento acqua tramite elettropompe, per accumulo acqua sanitaria calda e fredda. Flangia in acciaio al carbonio zincato. 19-24 litri in linea precarica 2 bar 19 litri orizzontale precarica 1.5 bar

EPDM replaceable water tanks for water booster system, pumps, for potable water storage. Carbon steel flange 19,24 liter in line precharge 2 bar, horizontal model 1,5 bar precharge.

INTERVAREM

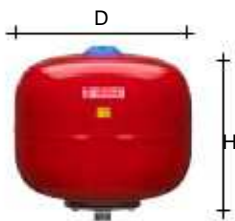
-10 +99 °C

Codice Item	Press. Max Capacità l. Maximum Press Capacity l. bar	Raccordo Connector	Dimensioni Dimensions		Volume Imballo m ₃ Packaged vol. m ₃	Quantità per Paletta Q.ty in std pallet	
			D	H			
IN LINEA / IN LINE							
S2 005 361	5*	8	1"	160	320	0,010	210
S2 008 361	8	8	1"	200	330	0,016	144
S2 012 361	12	8	1"	270	315	0,027	72
S2 019 631	19	8	1"	270	420	0,033	63
S2 020 361	20	10	1"	250	492	0,042	56
S2 025 361	25	8	1"	290	450	0,050	63
S2 040 361	40	8	1"	320	582	0,080	36
S2 024 361	24	8	1"	360	335	0,050	54
ORIZZONTALI / HORIZONTAL							
				H	L		
S2 019 361 BP	19	8	1"	290	402	0,033	63
S2 020 361 BP	20	10	1"	275	492	0,042	56

- Vasi di espansione a membrana intercambiabile
- Gomma per acqua uso alimentare
- Flangia in acciaio al carbonio zincato
- A richiesta raccordo 3/4"
- Precarica 2,0 bar; 19-20 l. BP precarica 1,5 bar.
- *Marchio CE non applicabile.
- Flangia in acciaio inox disponibile su richiesta.

- Replaceable membrane expansion tanks
- Rubber for potable water
- Carbon steel flange
- Upon request 3/4" connector
- Precharge 2 bar; 19-20 l BP precharge 1,5 bar
- *CE certification not applicable.
- Stainless steel flange available upon request.

INtERVAREM



-10 +99 °C



Codice Item	Capacità l. Capacity l.	Press. Max Maximum Press bar	Raccordo Connector	Dimensioni Dimensions		Volume Imballo m ³ Packaged vol. m ³	Quantità per Paletta Q.ty in std pallet
				D	H		
IN LINEA / IN LINE							
S2 005 268	5	8	3/4"	160	320	0,010	210
S2 008 268	8	8	3/4"	200	330	0,016	144
S2 012 268	12	8	3/4"	270	315	0,027	72
S2 019 268	19	8	3/4"	270	420	0,033	63
S2 025 268	25	8	3/4"	290	450	0,050	63
S2 040 268	40	8	3/4"	320	582	0,080	36
ORIZZONTALI / HORIZONTAL							
				H	L		
S2 019 266 BP	19	8	3/4"	290	402	0,033	63
S2 020 266 BP	20	10	3/4"	290	492	0,042	56

- Vasi di espansione a membrana intercambiabile
- Gomma per uso alimentare
- Flangia in acciaio inox
- A richiesta raccordo 1"
- Precarica 2,0 bar; 19 lt. BP precarica 1,5 bar.
- NORMA DIN - 4807 Teil 1-2-3

- Replaceable membrane expansion tanks
- Rubber for potable water
- Stainless steel flange
- Upon request 1" connector
- Precharge 2 bar; 19 lt BP precharge 1,5 bar
- DIN - 4807 Teil 1-2-3

MAXIVAREM LS



-10 +99 °C



Codice Item	Capacità l. Capacity l.	Press. Max Maximum Press bar	Raccordo Connector	Dimensioni Dimensions		Volume Imballo m ³ Packaged vol. m ³	Quantità per Paletta Q.ty in std pallet
				D	H		
VERTICALI / VERTICAL							
S3 050 361	50	10	1"	380	770	0,120	15
US 060 361	60	10	1"	382	845	0,150	15
US 080 361	80	10	1"	450	851	0,170	15
US 100 361	100	10	1"	450	950	0,240	12
US 150 461	150	10	1 1/2"	554	1020	0,340	8
US 200 461	200	10	1 1/2"	550	1255	0,400	8
US 300 461	300	10	1 1/2"	630	1405	0,600	6
US 500 461	500	10	1 1/2"	780	1550	1,300	1
US 750 461	750	10	1 1/2"	780	1940	2,000	1
US N10 H61	1000	10	2"	930	1970	2,200	1
US N20 H61	2000	10	2"	1280	2230	2,500	1
				H	L		
S3 041 361	4010		1"	3455	800,08536		
S3 051 361	5010		1"	4306	150,10025		
US 061 361	6010		1"	3826	800,12025		
US 081 361	8010		1"	4506	800,16016		
US 101 361	10010		1"	4507	800,20016		
US 201 461	20010		1 1/2"	5501	0300,3606		
US 301 461	30010		1 1/2"	6301	1850,5606		

- Adatto per impianti di sollevamento acqua
- Membrana intercambiabile
- Gomma per acqua uso alimentare
- Flangia in acciaio al carbonio verniciata
- Precarica 2 bar
- Flangia in acciaio inox disponibile su richiesta.

- Pressure tanks for water booster systems
- Replaceable membrane
- Rubber for potable water
- Carbon steel flange
- 2 bar precharge
- Stainless steel flange available upon request.

MAXIVAREM LS

-10 +99 °C



Codice Item	Capacità l. Capacity l.	Press. Max Maximum Press bar	Raccordo Connector	Dimensioni Dimensions		Volume Imballo m ₃ Packaged vol. m ₃	Quantità per Paletta Q.ty in std pallet
				D	H		
S3 750 461	750	10	1 1/2"	780	1940	2,000	1
S3 N10 H61	1000	10	2"	930	1970	2,200	1
S3 N15 H61	1500	10	2"	1150	1900	2,400	1
S3 N20 H61	2000	10	2"	1280	2230	2,500	1

- Autoclavi per impianti di sollevamento acqua
 - Membrana intercambiabile
 - Gomma per acqua uso alimentare
 - Flangia in acciaio al carbonio verniciata - Pre carica 2 bar

- Pressure tanks for water booster systems
 - Replaceable membrane
 - Rubber for potable water
 - Carbon steel flange - 2 bar precharge

PLUSVAREM 16 BAR

-10 +99 °C

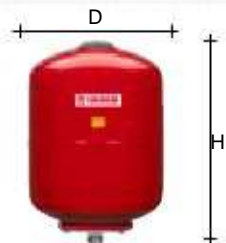

Codice Item	Capacità l. Capacity l.	Press. Max Maximum Press bar	Raccordo Connector	Dimensioni Dimensions		Volume Imballo m ₃ Packaged vol. m ₃	Quantità per Paletta Q.ty in std pallet
				D	H		
IN LINEA / IN LINE							
S5 020 361	20	16	1"	250	492	0,042	56
VERTICALI / VERTICAL							
				D	H		
S5 100 361	100	16	1"	450	950	0,240	12
S5 200 461	200	16	1 1/2"	550	1255	0,400	8
S5 300 461	300	16	1 1/2"	630	1405	0,600	6
S5 500 461	500	16	1 1/2"	780	1550	1,300	1
S5 750 461	750	16	1 1/2"	780	1940	2,000	1
S5 N10 H61	1000	16	2"	930	1970	2,200	1

- Autoclavi a membrana intercambiabile per impianti antincendio e per impianti di pressurizzazione
 - Flangia in acciaio al carbonio verniciata
 - Membrana in gomma per acqua uso alimentare
 - Pre carica 2 bar

- Replaceable membrane pressure tanks for fire protection systems and water pressurizing systems
 - Carbon steel flange
 - Rubber membrane for potable water
 - Precharge 2 bar

INOXVAREM



-10 +99 °C
 WARRANTY



Codice Item	Capacità l. Capacity l.	Press. Max Maximum Press bar	Raccordo Connector	Dimensioni Dimensions		Volume Imballo m ³ Packaged vol. m ³	Quantità per Paletta Q.ty in std pallet
				D	H		
IN LINEA / IN LINE							
V2 020 360	20	8	1"	260	492	0,042	56
VERTICALI / VERTICAL							
				D	H		
V2 050 360	50	8	1"	365	850	0,120	25
V2 100 360	100	8	1"	480	870	0,240	12
V2 200 460	200	8	1 ^{1/2} "	540	1225	0,400	8
V2 300 460	300	8	1 ^{1/2} "	635	1330	0,600	6
V2 500 460	500	8	1 ^{1/2} "	780	1450	1,300	1
ORIZZONTALI / HORIZONTAL							
				H	L		
V2 020 360 BP	20	8	1"	275	490	0,042	56
V2 051 360	50	8	1"	450	460	0,120	25
V2 101 360	100	8	1"	525	690	0,200	16
V2 201 460	200	8	1 ^{1/2} "	610	1040	0,100	6
V2 301 460	300	8	1 ^{1/2} "	710	1155	0,600	6

- Vasi di espansione in acciaio inox
 - Membrana in gomma per acqua uso alimentare
 - Flangia in acciaio inox
 - Precarica 2 bar

- Stainless steel tanks
 - Rubber membrane for potable water
 - Stainless steel flange
 - Precharge 2 bar

ZINCVAREM



-10 +99 °C



Codice Item	Capacità l. Capacity l.	Press. Max Maximum Press bar	Raccordo Connector	Dimensioni Dimensions		Volume Imballo m ³ Packaged vol. m ³	Quantità per Paletta Q.ty in std pallet
				D	H		
VERTICALI / VERTICAL							
SZ 100 361	100	10	1"	450	965	0,240	12
SZ 200 461	200	10	1 ^{1/2} "	550	1235	0,400	8
SZ 300 461	300	10	1 ^{1/2} "	630	1405	0,600	6
SZ 500 461	500	10	1 ^{1/2} "	780	1550	1,300	1

- Autoclavi in acciaio al carbonio con trattamento di zincatura a caldo
 - Membrana in gomma per acqua uso alimentare
 - Flangia in acciaio al carbonio
 - Precarica 2 bar

- Hot galvanized pressure tanks
 - Rubber membrane for potable water
 - Carbon steel flange
 - Precharge 2 bar

OSMOVAREM



-10 +99 °C



Codice Item	Capacità l. Capacity l.	Press. Max Maximum Press bar	Raccordo Connector	Dimensioni Dimensions		Volume Imballo m ³ Packaged vol. m ³	Quantità per Paletta Q.ty in std pallet
				D	H		
IN LINEA / IN LINE							
V1 019 168	19	8	1/4"	270	390	0,033	70







- Flangia in acciaio inox
 - Membrana intercambiabile
 - Membrana in gomma butile
 - Precarica 0,5 bar

- Stainless steel flange
 - Replaceable membrane
 - Butyl rubber membrane
 - Precharge 0,5 bar

MEMBRANE di RICAMBIO / Spare membraneS
-10 +99 °C

	Capacità l. / Capacity l.	Articolo / Item
		5
8		V 42008
12		V 42012
19-20-24 Idrovarem		V 48024
19-20-24 Intervarem		V 42019
25 Intervarem		V 42040
19 Osmovarem		V 42019 OS
20 Innoxvarem / Plusvarem		V 42019
40		V 42040
50 Maxivarem LS		V 42040
50 Innoxvarem		V 42060
60		V 42060
80		V 42060
100		V 42080
100 Innoxvarem		V 42080 F
150		V 42080
200		V 42150
300		V 42200
500		V 42300
750		V 42500
1000	V 421000	
2000	V 421000	
		V 421000

RICAMBI / Spare parTS
-10 +99 °C

MODELLO MODEL	Capacità l. Capacity l.	Raccordo Acciaio zincato Zinc-plated Connector steel	Acciaio verniciato Zinc plated steel	Acciaio AISI 304 Stainless steel AISI 304	Acciaio AISI 316 Stainless steel AISI 316
Controflangia Coverflange 	5-12	3/4"	V 50008	-	V 52008
	5-12	1"	V 50009	-	V 52009
	19-20/24-80	3/4"	V 50024	-	V 52024
	19-100	1"	V 50025	-	V 52025
	19 OSM	1/4"	-	-	V 52019
Controflangia inferiore inox Stainless steel 	200-300	1 1/2"	-	V 50300	V 52300
	500-750	1 1/2"	-	V 50500	-
Controflangia inferiore verniciata Painted coverflange Disco controflangia inox Disk for stainless steel flange 	1000-2000	2"	-	V 501000	-
	500-750	1 1/2"	-	-	V 52500B
Controflangia forata Painted coverflange 	500-750	1 1/2"	-	V 50500A	-
	1000-2000	2"	-	-	V 52N10B
Disco controflangia inox Disk for stainless steel flange 	1000 CE-1000plus-1500-2000 (12 fori/holes)	2"	-	V 50N10A	-
	1000 NO CE (8 fori/holes)	2"	-	V 50N10B	-
Attacco superiore Top flange 	100-300	1 1/2"	V 50301	-	V 52301
	500-750-1000-1500	1 1/2"	V 50305	-	V 52501
	2000	1 1/2"	V 50N20	-	-
Dado 1/2" + guarnizione 1/2" nut gasket 	100-2000	-	V 50880	-	V 52880

ACCESSORI / aCCeSSORleS

-10 +99 °C

MODELLO MODEL			WARRANTY
Valvola di precarica Precharge valve		5-8-12-19-35-50-100-150 ltr. (21 mm) 20-24-40-60-80 ltr (27,5 mm) 200 ... 1000 ltr.	1 V 50800 1 V 50801 2 V 50802
Raccordo 5 vie 5-way connector		Lunghezza/Lenght Lunghezza/Lenght Lunghezza/Lenght	mm 72 V 50901 mm 82 V 50902 mm 92 V 50903
Manometro Pressure gauge		0-6 bar Ø 50 - 1/4" Posteriore / Rear 0-6 bar Ø 50 - 1/4" Radiale / Radial V/M5 VAREM	V 50941 V 50951 V 50606
Pressostato Pressure switch		V/PM5 V/PT5 V/FSG/2 V/PM12 V/PT12	V 50601 V 50602 V 50650 V 50604 V 50605
Tubo flessibile Flexible tube		Lunghezza 60 cm con curva, M-F, 1" Gas/60 cm lenght, elbow, M-F, 1" Gas Lunghezza 80 cm con curva, M-F, 1" Gas/80 cm lenght, elbow, M-F, 1" Gas Lunghezza 100 cm con curva, M-F, 1" Gas/100 cm lenght, elbow, M-F, 1" Gas Nero/Black	FL S001 FL S002 FL S003 TP L09 TP L12 TP L06 V 50920 V 50940
Coprivalvola Valve cap		Blu/Blue Per Inoxvarem 20l./for Inoxvarem 20l. Capacità/Capacity 2-40 l. Capacità/Capacity 25-40 l.	TP L09 TP L12 TP L06 V 50920 V 50940
Staffa / Plate Extravarem LR LC			1 2

CODIFICA PRODOTTI: ESEMPIO
 HOW TO READ OUR CODE: EXAMPLE

Modello Model	Capacità Capacity	RaccordoMembranae colore ConnectionMembraneCounterflange and color	Controflangia Membrane and color	Personaliz. Customization	Prog. Prog.
S3	100	3	6	1	00
R1 Extravarem LC	0,16	1 1/4" NPT	2 Membrana fissa 1 Ferro / Rosso		
S1 Idrovarem CE	002	2 3/4" GAS	Varem Carbon steel6 Membrana		
S2 Intervarem CE	005	3 1" GAS	Varem's Red		
S3 Maxivarem LS	008	4 1 1/2" GAS	Intercambiabile		
S5 Plusvarem	012	5 3/4" GAS femm.	6 Inox AISI 304 / Rosso Varem		
SZ Zincvarem Sz CE	018	6 3/4" NPT	Stainless steel A304		
UC Maxivarem Lc CE	019	7 1" NPT	Varem's Red		
US Maxivarem Ls CE	020	8 1/2" GAS	7 Inox AISI 304 / Blu RAL 5015 Stainless steel A304 / Blue RAL 5015		
V1 Osmovarem CE	024	O 1/2" GAS femm.	8 Inox AISI 304 / Bianco Stainless steel A304 / White		
V2 Inoxvarem CE	025	A 3/8" GAS femm.	0 Inox AISI 304 / altro colore Stainless steel A304 / other color		
	040	H 2" GAS			
	050	L 1,25" M			
	060	M Filettato M 14x1			
	080	S 1/2" NPT			
	100	T 2" NPT			
	150	U 1/2" NPT			
	200				
	250				
	300				
	500				

EUROPE

ALBANIA
AUSTRIA
BELGIUM
BOSNIA HERZEGOVINA
BULGARIA
CRETE
CROATIA
CYPRUS
CZECH REPUBLIC
DENMARK
ESTHONIA
FINLAND
FRANCE
GERMANY
GEORGIA
GREECE
HUNGARY
ICELAND
IRELAND
ITALY
KOSOVO
LATVIA

LITHUANIA
LUXEMBURG
MACEDONIA
MALTA
MOLDAVIA
MONTENEGRO
NETHERLANDS
NORWAY
POLAND
PORTUGAL
ROMANIA
RUSSIA
SERBIA
SLOVAKIA
SLOVENIA
SPAIN
SWEDEN
SWITZERLAND
THE CANARY ISLANDS
TURKEY
UKRAINA
UNITED KINGDOM

AMERICA

ARGENTINA
BOLIVIA
BRAZIL
CANADA
CHILE
COLOMBIA
COSTA RICA
ECUADOR
GUATEMALA
MEXICO
PARAGUAY
SAN SALVADOR
URUGUAY
U.S.A.
VENEZUELA
PERU

ASIA

ABU DHABI
AFGHANISTAN
ARMENIA
AZERBAIJAN
BAHRAIN
CHINA
DUBAI
INDIA
INDONESIA
IRAN
IRAQ
ISRAEL
JAPAN
JORDHAN
KAZAKHISTAN
KOREAKUWAIT
LEBANON
MONGOLIA
OMAN
PHILIPPINES

PAKISTAN
QATAR
SAUDI ARABIA
SINGAPORE
SRI LANKA
SYRIA
TAIWAN
THAILAND
UZBEKISTAN
VIETNAM

AFRICA

ALGERIA
ANGOLA
BOTSWANA
CONGO
DJIBOUTI
EGYPT
GAMBIA
GHANA
KENYA
LIBIA
MADAGASCAR
MAROCCO
NIGERIA
SENEGAL
SOUTH AFRICA
TOGO
TUNISIA
ZAMBIA

OCEANIA

AUSTRALIA
NEW ZEALAND

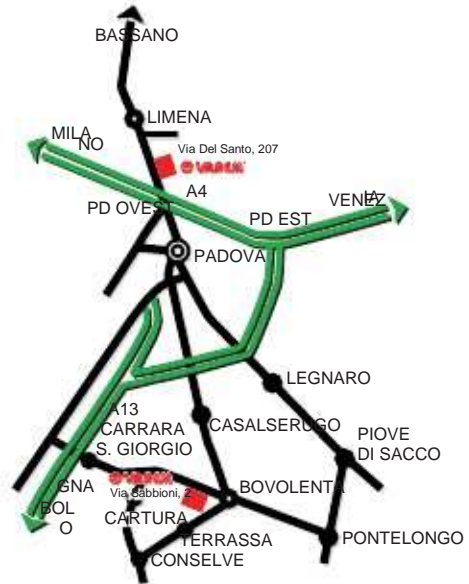

VAREM S.p.A. ITALY
tel. +39.049.8840322 - fax +39.049.8841399
35010 Limena (PD) - Via Del Santo, 207
35024 Bovolenta (PD) - Via Sabbioni, 2

www.varem.com
varem@varem.com